

1		2		3		4		5		6	
No.	Specification	Unit	Q'ty	No.	Specification	Unit	Q'ty	No.	Specification	Unit	Q'ty
1	焊线式公针直针	pc	2~17	6	防水垫片 硅橡胶 $\phi 17.2 * \phi 13.6 - 1$ 黑色	pc	1	7	M12 螺纹式主体 组装机直式PG9规格塑胶外壳	pc	1
2	M12 针型胶芯长体 黑色	pc	1	8	硅橡胶PG9黑色 M12塑料组装机防水胶塞	pc	1	9	M12 塑胶组装机尾爪 PG9规格 白色	pc	1
3	M12 螺纹式螺母螺钉 公头组装机带六角锌合金外壳 S-324	pc	1	10	M12 螺纹式尾部锁线螺母 PG9规格塑胶外壳	pc	1				
4	M12 螺母螺钉公头焊线组装机主体螺帽中継套铜外壳 S-289	pc	1								
5	M12 螺纹式螺母螺钉 主体连接螺帽塑胶外壳	pc	1								

芯位排布

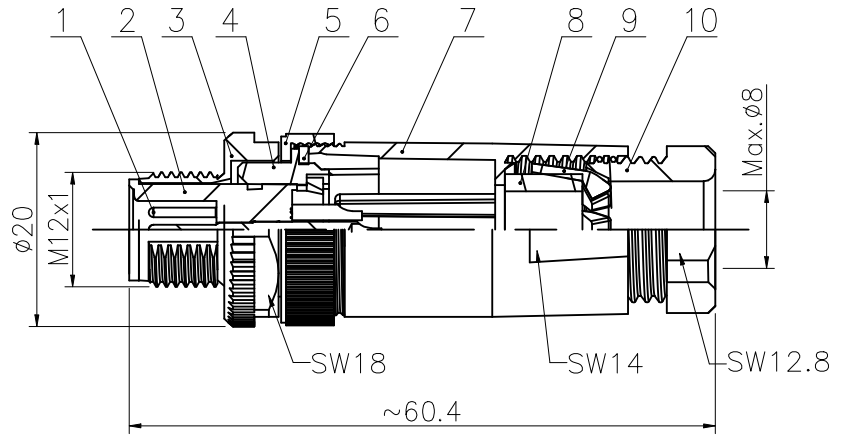
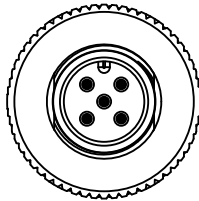
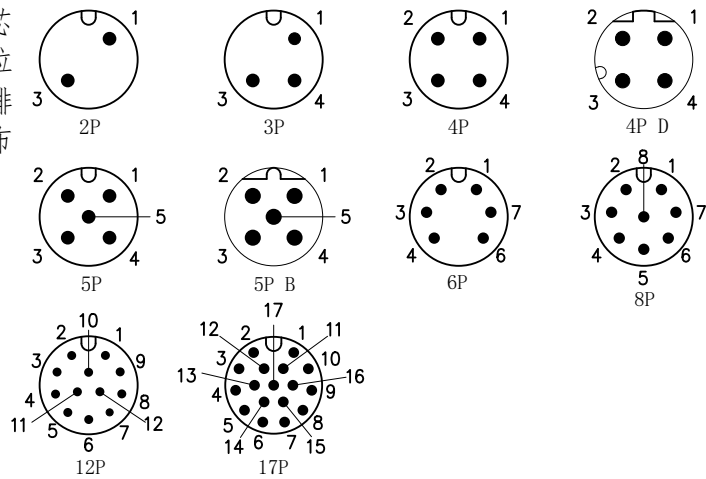

## 技术参数

连接方式: 螺纹连接  
 接线方式: 焊线  
 污染等级: 3  
 温度范围:  $-40^{\circ}\text{C} \sim +80^{\circ}\text{C}$   
 防护等级: IP67  
 插拔周期:  $\geq 500$

A: 焊杯高度

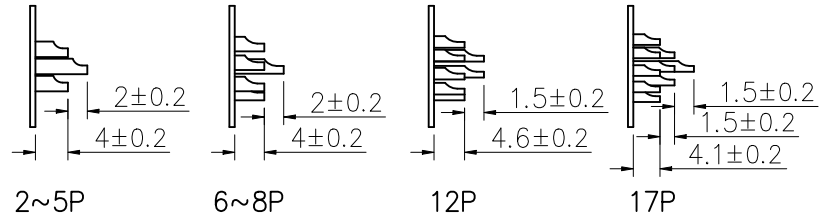

芯数	2	3	4	4D	5	5B	6	8	12	17
额定电流/电压	4A/250V	4A/250V	4A/250V	4A/250V	4A/60V	4A/60V	2A/30V	2A/30V	1.5A/30V	1.5A/30V
额定脉冲电压	2500V	2500V	2500V	2500V	1500V	1500V	800V	800V	800V	800V
绝缘电阻 (M $\Omega$ )	$\geq 100$	$\geq 100$	$\geq 100$	$\geq 100$	$\geq 100$	$\geq 100$	$\geq 100$	$\geq 100$	$\geq 100$	$\geq 100$
接触电阻 (m $\Omega$ )	$\leq 5$	$\leq 5$	$\leq 5$	$\leq 5$	$\leq 5$	$\leq 5$	$\leq 5$	$\leq 5$	$\leq 5$	$\leq 5$

GENERAL TOLERANCE (UNLESS SPECIFIED)	绘图 DWN	C.Z.H 2024.7.29			
$\leq 10$ $\pm 0.1$	确认 CHK				
$< 10 \sim \leq 20$ $\pm 0.2$	核准 APVD			品名 TITLE	M12直式针型塑料组装机插头 焊线式 PG9出线孔 (螺钉压接款外壳)
$< 20 \sim \leq 50$ $\pm 0.5$	单位 UNIT	MM	版本 REV	品号 PART NO	
Angle $\pm 1^{\circ}$	尺寸 SIZE	A4	页码 SHEET	1 OF 1	型号 DRAWING NO
 视角 THIRD ANGLE					M12-P**-PWAP9-BS