

一、产品型号：XT60PW-F30

组件名称	组件型号	产品图片
XT60PW-F30 黄色	XT60PW-F30.G.Y	

二、产品堆叠图

产品尺寸

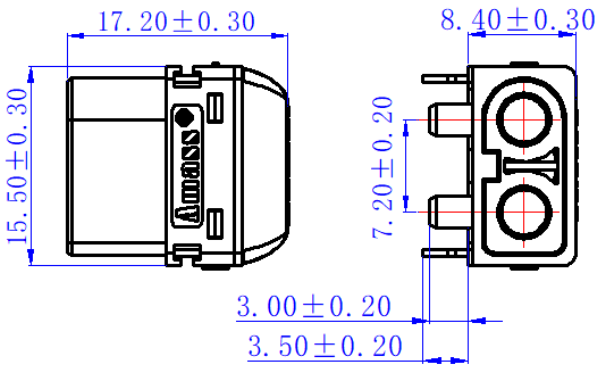

对插尺寸

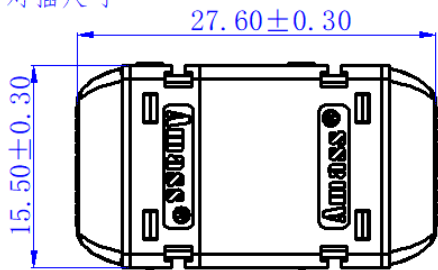

PCB孔位尺寸

PCB LAYOUT

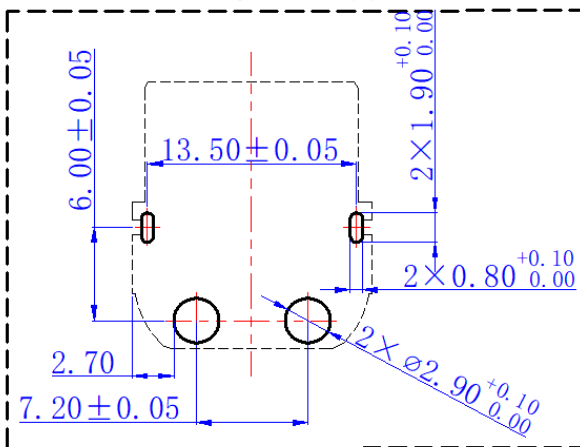

三、技术参数

电气特性	
额定电流	35A MAX (Δ≤85K)
额定电压	≤80V DC
绝缘电阻	≥2000MΩ
接触电阻	≤1.2 mΩ
机械特性	
使用寿命	100次
耐环境性	
工作温度	-20°C to 120°C
阻燃等级	UL94 V-0
环保要求	RoHS2.0、Reach
盐雾	参照 GB/T 2423.17-2008 满足 48H
材 质	
外壳体	塑壳：PA；颜色：黑
主铜件	铜合金
电镀	金
使 用	
连接方式	焊接
连接参数	波峰焊：下温区（焊脚）：240°C~270°C 上温区（塑壳区）：≤180°C 焊接时长：3~6s，具体以实际调试为准

四、运输和贮存

- 产品应贮存在清洁、干燥的环境下，库房周边不存在酸、碱或其他腐蚀性气体。
- 产品未开袋状态下存储温度：-20°C~25°C；湿度：≤80%；储存1年
- 产品如镀银件应避免光、封口密封贮存，严禁长时间空气暴露或与硫化物接触，杜绝裸手触摸。
- 产品可适用于常规交通工具运输，运输中应避免碰撞、剧烈振动、雨雪淋袭、水浸等。

五、注意事项

- 请勿超出额定电流和电压使用及带电情况下拔插本连接器，以免引起事故和故障。
- 连接器为电路连接部件，非受力部件，请勿将连接器作为结构体的一部分使用。
- 应在规格书要求环境下使用，请勿在高温、高湿的地方使用连接器。
- 连接器是精密部件，易变形、弯曲、脱落，请小心拆包。